

Analyse fonctionnelle

Un dossier co-construit

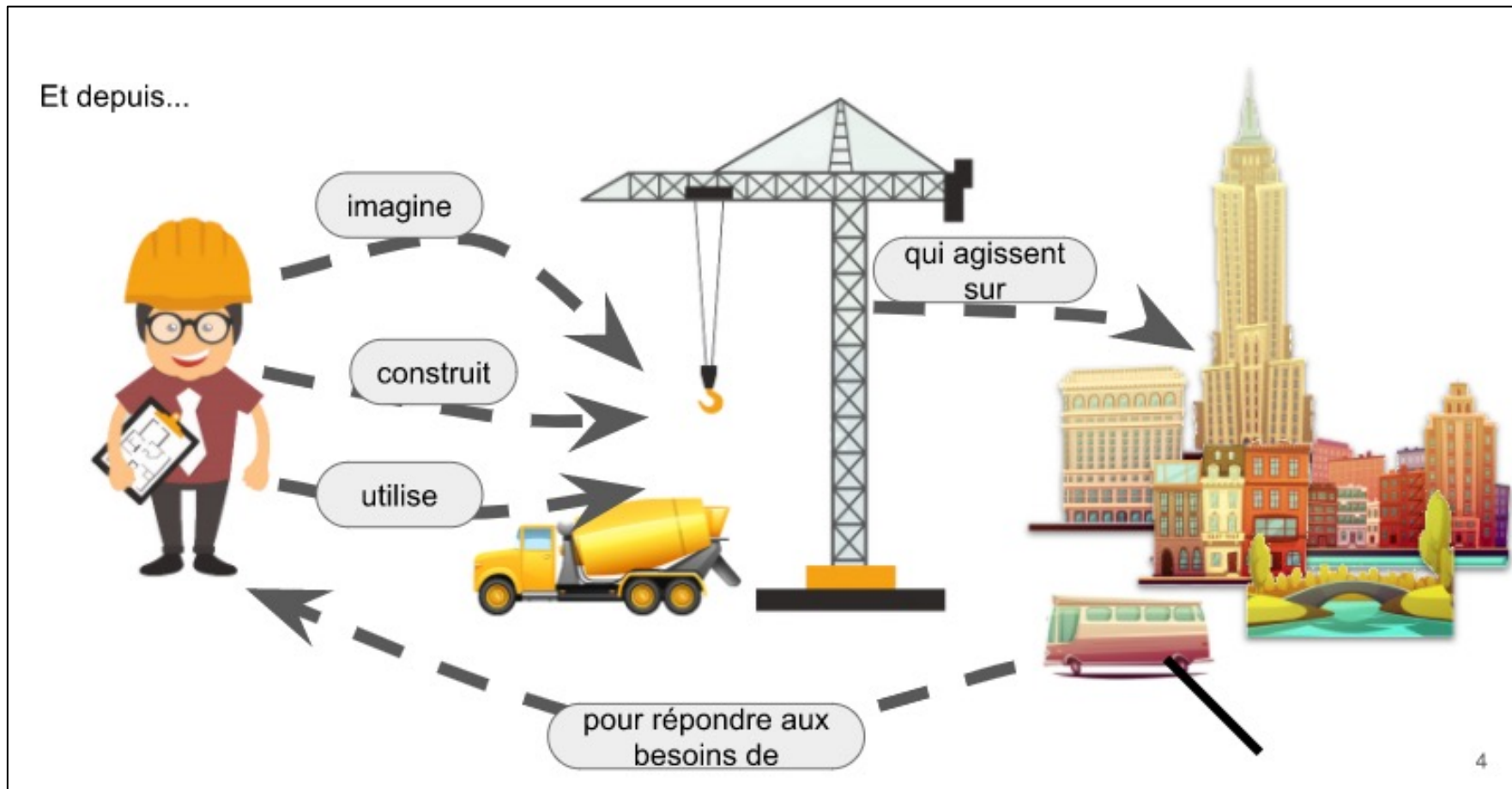

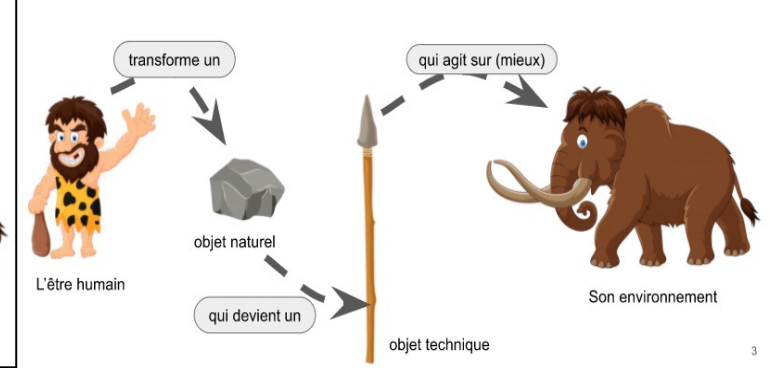
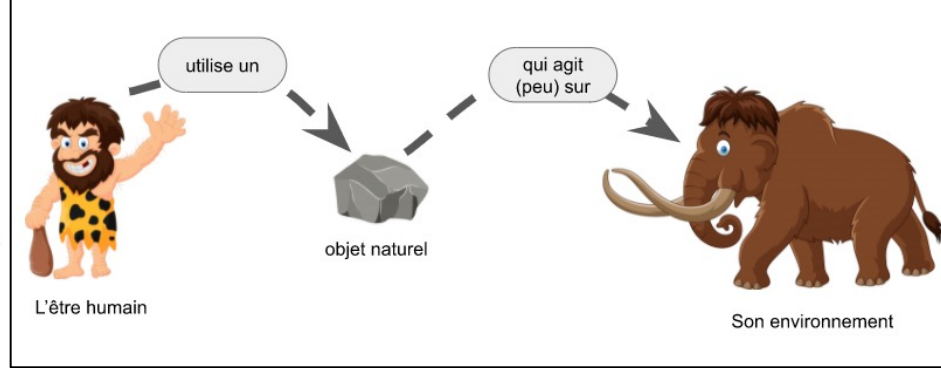
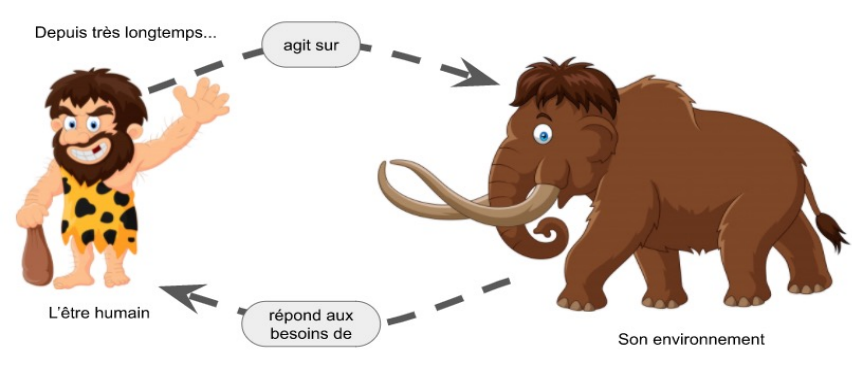

Pour baliser les allées du jardin pédagogique de l'école, nous avons fait l'acquisition de lampes solaires. En les testant, une ne fonctionnait pas. Pouvez-vous m'aider à la réparer ? Avant tout, pour cela, il convient d'en comprendre son fonctionnement.

En tout premier lieu, quelles sont d'après vous les modalités de fonctionnement de cet objet. En une phrase simple vous décrirez à quel besoin elle répond et comment on s'en sert.

Pour aller plus loin, nous allons conduire une analyse fonctionnelle.

Un objet technique est un système, c'est ...

| | | |
|------------------------------|---------------------|--|
| Quelque chose | entité identifiable | |
| Qui fait quelque chose | activité | |
| Qui est doté d'une structure | architecture | |
| Qui évolue dans le temps | dynamique | |
| Dans quelque chose | environnement | |
| Pour quelque chose | finalité | |

La notice nous informe



La capacité des piles est indiquée en **mAh** (milliampères/heure). Prenons par exemple une pile rechargeable Ni-MH d'une capacité de 40 milliampères/heure. Si vous insérez la pile dans un appareil qui consomme 20 milliampères de courant en continu, le temps de fonctionnement de l'appareil sera d'environ 2 heures.

| | |
|---------------------------|--|
| Niveau de tension | |
| Niveau d'intensité | |
| Type de batteries utilisé | |
| Lieu de production | |
| Nom du distributeur | |
| Normes | |
| Logos | |

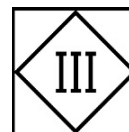

Class III – This type of equipment is supplied from what is known as a SELV (Separated Extra Low Voltage) source which will not exceed 50V a.c. Generally Class III equipment will not require PAT testing. Mobile phones and Laptops are examples of Class III equipment. One thing to note with Class III equipment is that although the equipment itself may not require PAT testing, its associated charging equipment may.

L'objet est le produit d'un processus industriel ou artisanal qui répond de façon très générale à ces grandes étapes

Idée - Besoin

Prototypage

Industrialisation
Production

Vente Utilisation

Recyclage

Dans quel lieu de vente trouve-t-on l'objet ?

Quel est le processus de recyclage ?

Traduire sous forme de schéma le principe de fonctionnement de la lampe solaire



Interrupteur
On/OFF

Accumulateur

Circuit
électronique



Chaine d'énergie

Quelle type d'énergie est produite ?

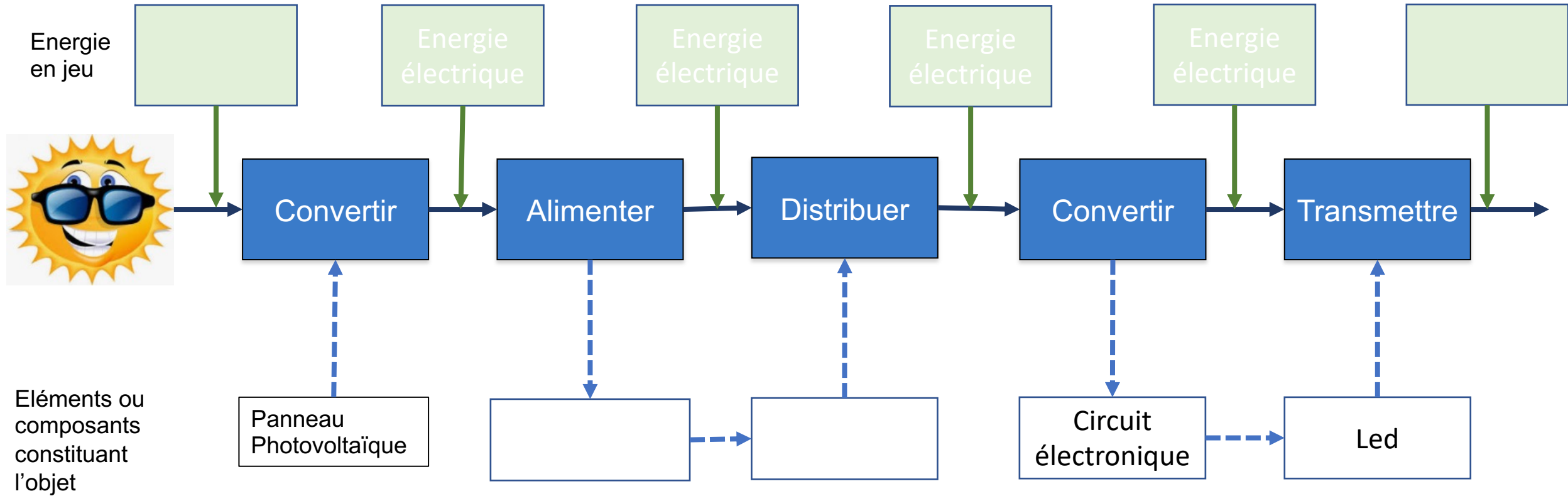

Quel est l'élément qui remplit la fonction ?

Intégrer Photo extérieur et intérieur pour identifier les différents composants

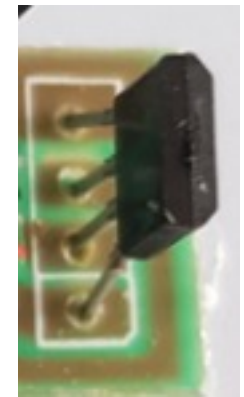
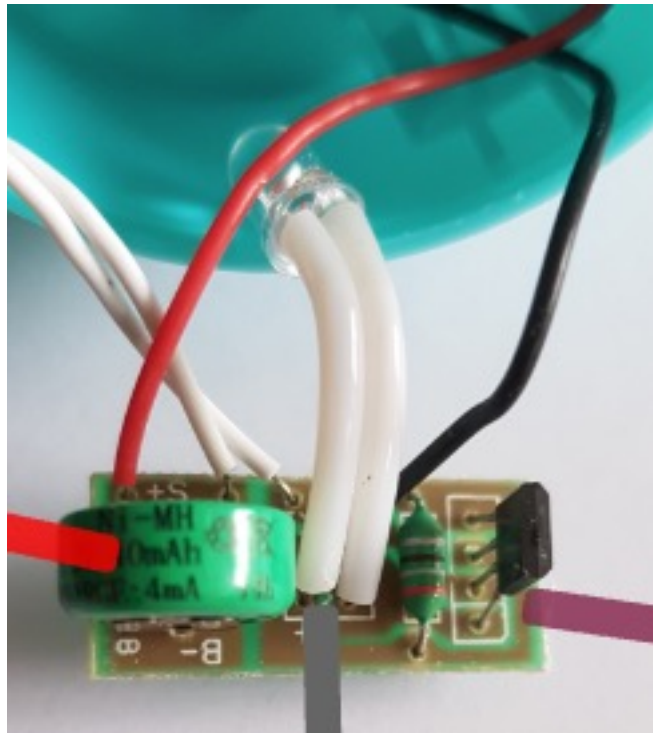
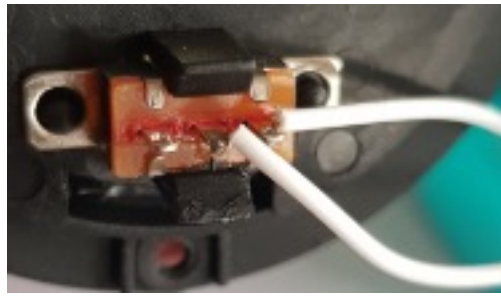
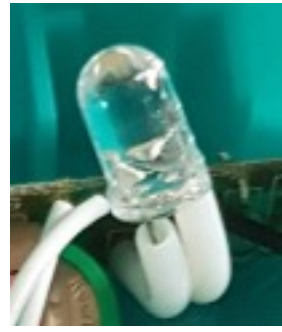

Lequel des deux circuits est utilisé ?

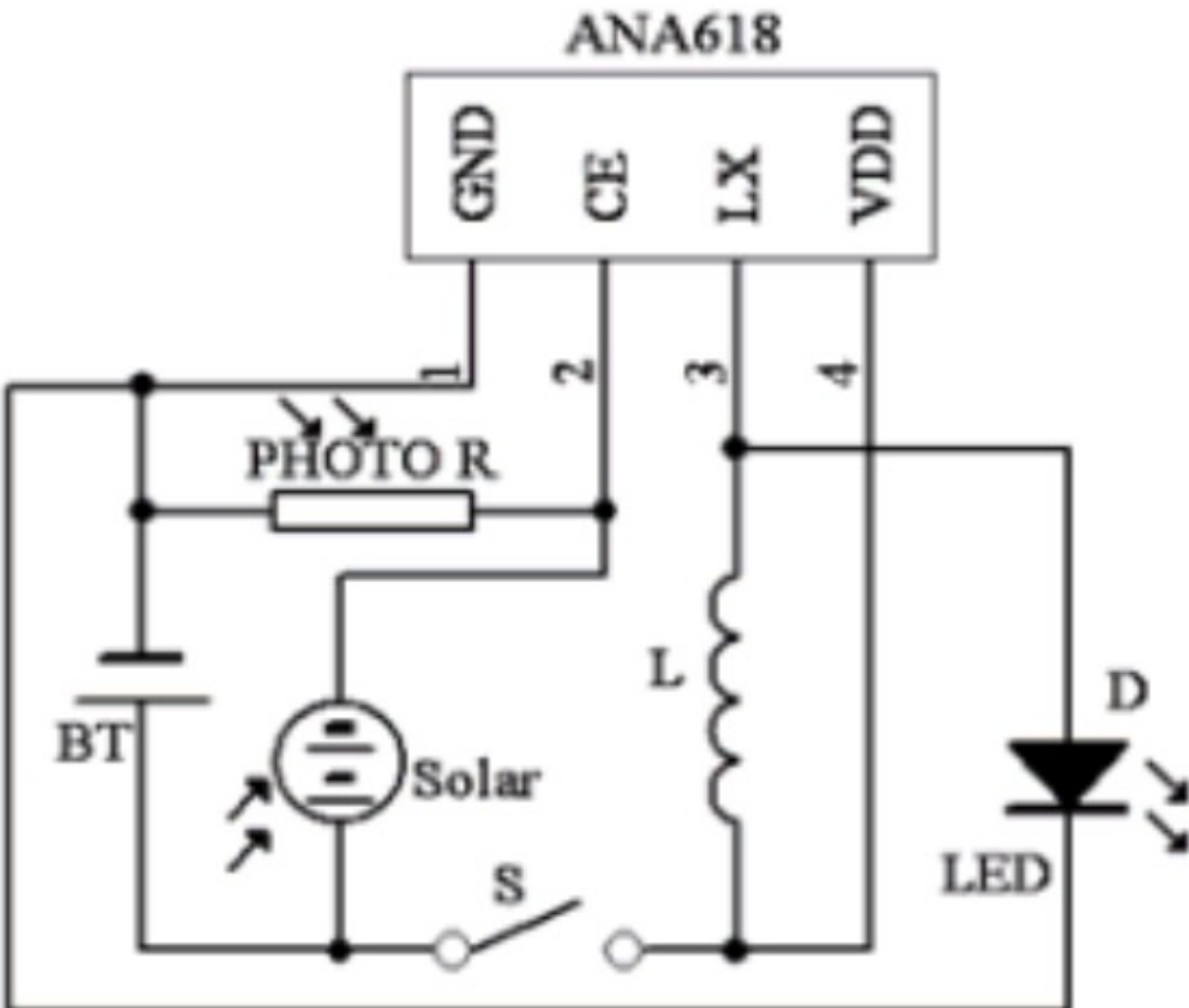
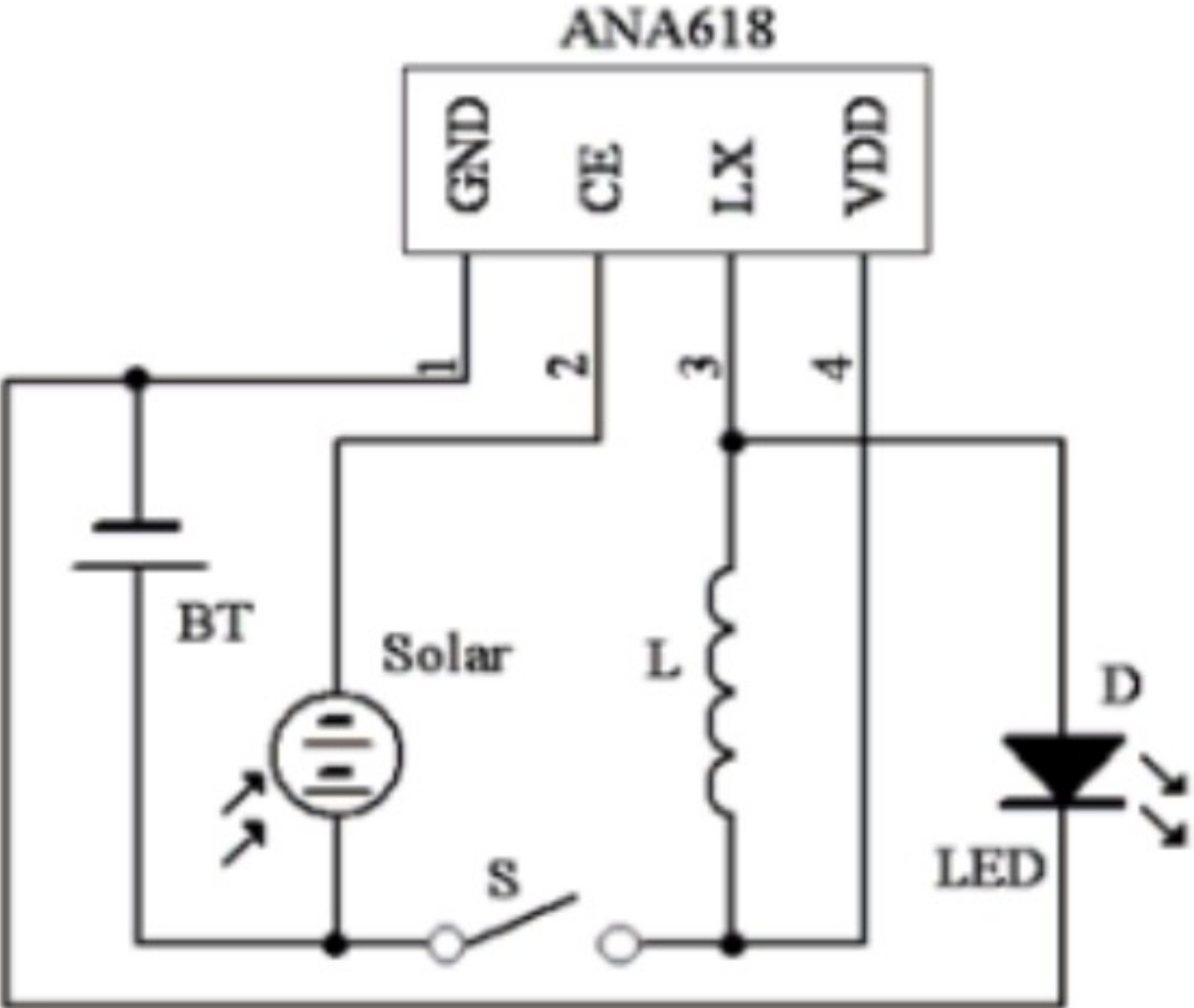

Nommer le procédé de fabrication du corps de l'objet.

Mettre un lien vers une vidéo montrant ce principe industriel utilisé.

Donner en détail dans quel cycle, pourrait être utilisé cet objet ?