



Essoreuse à salade

Sujet Concours Blanc M2 MEEF PE 2021

- 1) A quel besoin répond cet objet ?
- 2) Comment on l'utilise et par un schéma simplifié, vous expliquerez son principe de fonctionnement ?
- 3) Quelle est sa forme générale ?
- 4) De combien de pièces est constituée l'essoreuse ? (Annexe 2)
- 5) En quel matériau les pièces sont faites et quelle est la technique pour les obtenir ?
- 6) Sur le modèle présenté, on voit apparaître deux engrenages. Vous donnerez le nombre de tours du panier lorsque la couronne (engrenage de départ) fait 1 tour. (Annexe 1)
- 7) Sachant que le point P (point attaché au panier) parcourt le périmètre en 1 seconde, quelle est sa vitesse linéaire ? (Exprimée sa vitesse en Km/h)
- 8) Vous proposerez une séance à vos élèves permettant de décrire cet objet du quotidien de façon rationnelle.

Éléments du programme

- Les objets techniques. Qu'est-ce que c'est ? À quels besoins répondent-ils ? Comment fonctionnent-ils ?

Attendus de fin de cycle

- Comprendre la fonction et le fonctionnement d'objets fabriqués.
- Réaliser quelques objets et circuits électriques simples, en respectant des règles élémentaires de sécurité.
- Commencer à s'approprier un environnement numérique.

Connaissances et compétences associées	Exemples de situations, d'activités et de ressources pour l'élève
Comprendre la fonction et le fonctionnement d'objets fabriqués	
Observer et utiliser des objets techniques et identifier leur fonction. Identifier des activités de la vie quotidienne ou professionnelle faisant appel à des outils et objets techniques.	Par l'usage de quelques objets techniques, actuels ou anciens, identifier leur domaine et leur mode d'emploi, leurs fonctions. Dans une démarche d'observation, démonter-remonter, procéder à des tests et essais. Découvrir une certaine diversité de métiers courants. Interroger des hommes et des femmes au travail sur les techniques, outils et machines utilisés.



Essoreuse à salade

Annexe 1

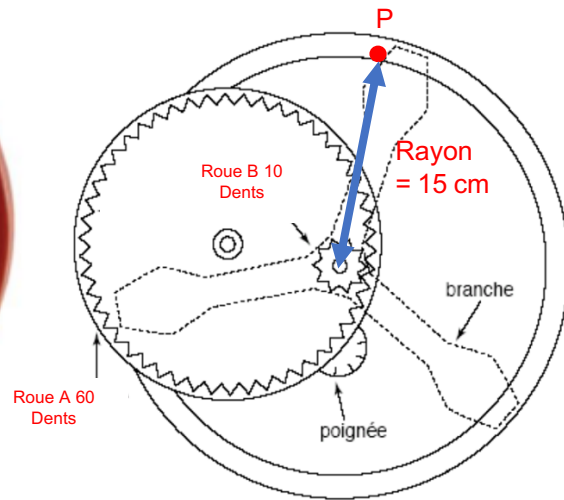

Roue A = 60 dents (roue menante)

Roue B = 10 dents (roue menée)

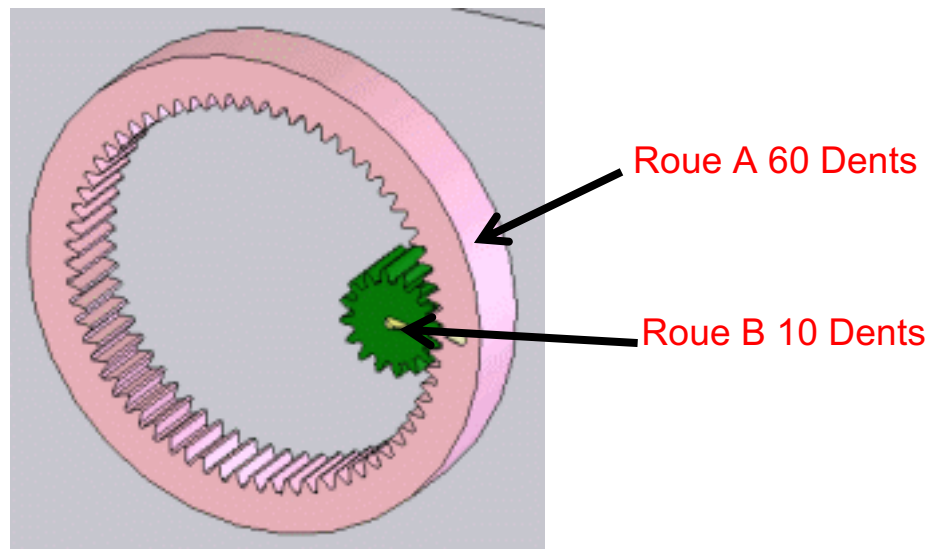

Attention ce n'est qu'une animation



Essoreuse à salade

Annexe 2

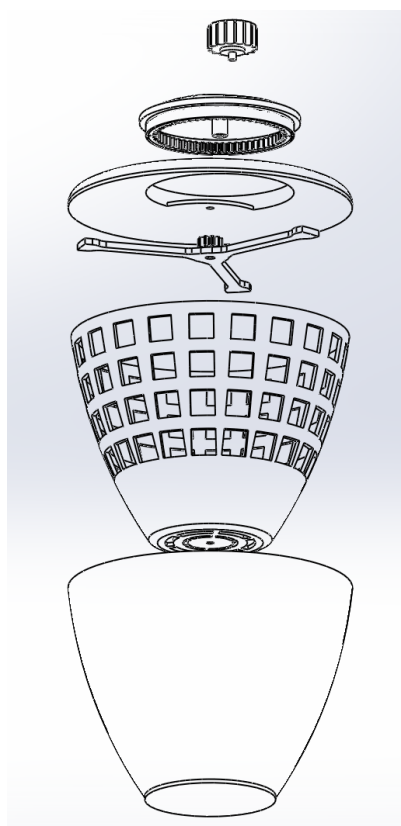
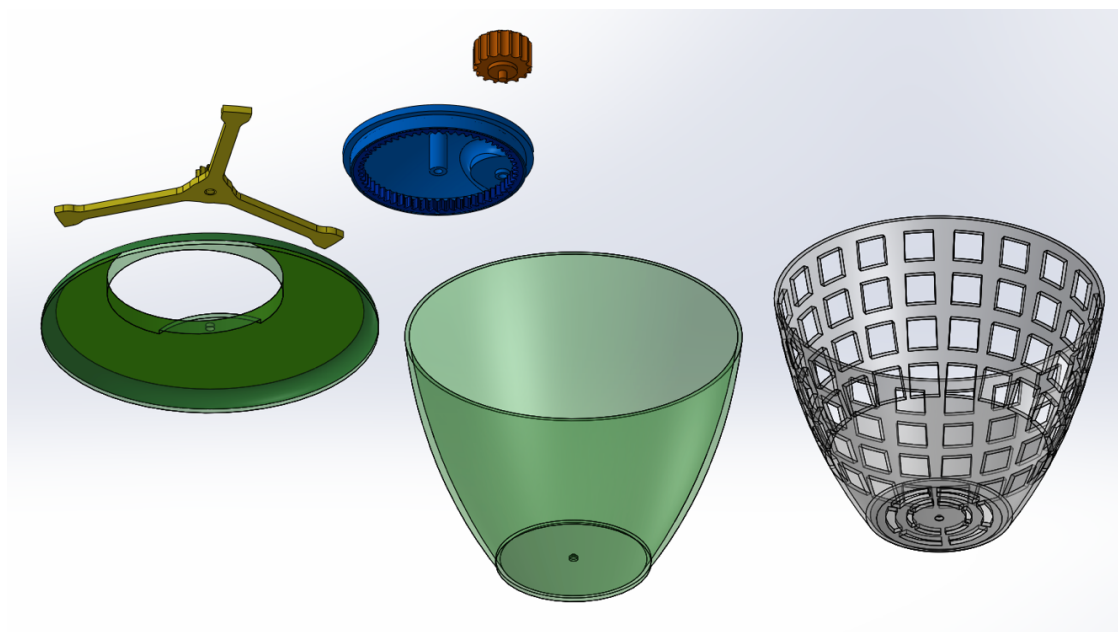



Essoreuse à salade

Annexe 3

